

# Кабины серии LF

## Наружный дизайн



### Кабина для города

Наружный дизайн кабины LF сразу выдает семейные черты, характерные для кабин CF и XF. Большая решетка радиатора с логотипом DAF на серебристой рейке и серебристые полосы вдоль нижнего края трех широких горизонтальных отверстий, а также эффектная и функциональная панель фар и гальванизированный стальной бампер.

При более близком рассмотрении передней части кабины можно обнаружить еще одну особенность: превосходную точность сборки и качество отделки благодаря высокой формоустойчивости различных панелей, четким зазорам между панелями и отсутствию вставок для различных категорий массы.

При движении по городу или на междугородних маршрутах: кабина автомобиля LF всегда производит приятное впечатление. Стильный дизайн, прочная конструкция и великолепное качество сборки — каждая деталь кабины автомобиля LF свидетельствует о высоком качестве во всех отношениях.

### Маневренный, прочный и привлекательный

Кабина LF была разработана для региональных перевозок и обеспечивает удобный доступ, превосходный обзор, компактность и высокую маневренность. С опциональным зеркалом обзора зоны бордюра в двери второго водителя для дополнительного повышения безопасности.

В плотном и хаотичном городском движении автомобиль не должен быть подвержен незначительным, но при этом дорогостоящим повреждениям. Городской автомобиль для перевозки грузов в отличие от грузовиков, используемых в других областях применения, постоянно находится на виду. Именно поэтому его кабина должна производить приятное впечатление.

### Дизайн кабины

В дизайне кабины LF в первую очередь выделяются большое ветровое стекло и глубокая широкая решетка радиатора. Серебристая рейка с логотипом DAF украшает верхнюю часть решетки радиатора. Большие отверстия для охлаждения с ячеистыми сетками в верхней и нижней части решетки создают впечатление цельности передней части кабины от крыши до бампера. Под ветровым стеклом предусмотрено большое свободное пространство для размещения логотипа и названия компании на видном месте. В нижней части кабины доминирует новая панель фар и аккуратный передний бампер. В зависимости от размера колес используются три различных варианта глубины размещения панели фар.



# Кабины серии LF

## Размеры

### LF Day Cab



7,5-12 т



14-16 т



19 т

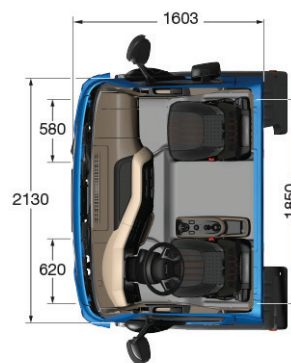

7,5-12 т

### LF Extended Day Cab



7,5-12 т



14-16 т



19 т

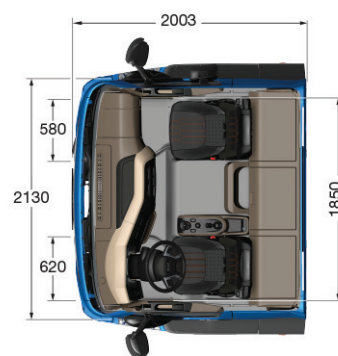

14-16 т

### LF 19 т Sleeper Cab



7,5-12 т



14-16 т



19 т

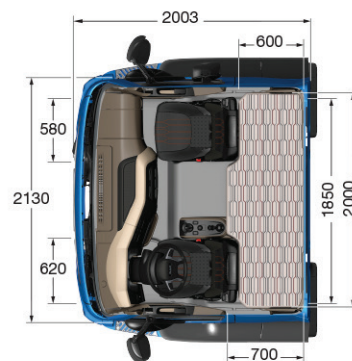

19 т

# Кабины серии LF

## Внутреннее пространство кабины



### Внутренний дизайн и отделка

Новый дизайн отличают новая приборная панель, новые сиденья, новое спальное место Sleeper Cab и материалы шторок, создающие атмосферу свежести. Также кабина укомплектована функциями поддержки водителя и повышения эргономики для дополнительного комфорта водителя LF.

### Движение

Помимо современного дизайна приборная панель обеспечивает превосходный контроль, комфорт и эргономику. Сразу обращают на себя внимание новые переключатели, многофункциональный главный переключатель освещения и приборная панель с 5-дюймовым полноцветным TFT-дисплеем с системой Driver Performance Assistant. Переключатели со схожими функциями логично сгруппированы для удобства использования. На крыле приборной панели размещена двойная ниша DIN, а на консоли приборной панели автомобилей с механической коробкой передач расположен рычаг ручного переключения передач.

### Сиденья

Сиденья в автомобилях LF обеспечивают исключительно комфортную посадку. Материалы и пеноматериалы тщательно подобраны для поддержания оптимального микроклимата. Изысканная обивка из пористого материала прекрасно сочетается со цветовой гаммой внутреннего пространства.



### Двухместное сиденье

Двухместное сиденье с такой же обивкой, как на сиденьях водителя и второго водителя, может поставляться дополнительно для кабины Day Cab и удлиненной Day Cab. Подголовники для обоих сидений и складной подлокотник для внутреннего сиденья поставляются в качестве дополнительного оборудования для Day Cab и в стандартной комплектации удлиненной Day Cab. То же касается и складной спинки внутреннего сиденья, которую можно использовать как стол в сложенном виде.

В кабине Day Cab для обоих пассажиров предусмотрен инерционный ремень безопасности, закрепленный к каркасу кабины. Внутреннее сиденье оснащено поясным ремнем безопасности, если двухместное сиденье устанавливается в удлиненную кабину Day Cab.

# Кабины серии LF

## Технические характеристики

	Day Cab	Extended Day Cab	Sleeper Cab
			
<b>Приборы освещения:</b>			
Галогенные лампы с лексановыми рассеивателями	●	●	●
Дневные ходовые огни	○	○	○
Противотуманные фары и фонари освещения поворотов	○	○	○
Два проблесковых маячка	○	○	○
<b>Внутреннее пространство кабины:</b>			
Электрические стеклоподъемники	●	●	●
Регулируемая рулевая колонка	●	●	●
Driver Performance Assistant (DPA)	●	●	●
Двухместное сиденье	○	○	○
Кожаное рулевое колесо	○	○	○
Комплект телефона с функцией "handsfree" DAF Truck Phone	○	○	○
Дополнительный обогреватель	-	○	○
Система кондиционирования воздуха	○	○	○
Люк крыши	○	○	○
Место для хранения вещей на отсеке двигателя	●	-	-
Нижнее спальное место / занавески	-	-	●
Truck Navigation Radio (TNR)	○	○	○
Разъем USB для дополнительного оборудования	○	○	○
<b>Наружный дизайн кабины:</b>			
Основные зеркала с электроподогревом	●	●	●
Зеркало переднего вида	●	●	●
Зеленая тонировка стекол	●	●	●
Бампер из гальванизированной стали	●	●	●
Основные зеркала с электроприводом	○	○	○
Ветровое стекло с электроподогревом	○	○	○
Бампер и ступенька кабины в цвет кабины	○	○	○
Наружный солнцезащитный козырек	○	○	○
Заднее стекло	○	-	-

● = базовая комплектация

○ = дополнительное оборудование

В зависимости от конфигурации автомобиля конкретная опция может быть недоступна. Возможности поставки и технические характеристики в каждой стране могут различаться.

Для получения более подробной информации обратитесь в компанию DAF. Изменения в технические характеристики могут вноситься без предварительного уведомления